

**ИЗВЕЩЕНИЕ О ПРОВЕДЕНИИ ЗАПРОСА КОТИРОВОК**  
**на выполнение работ по текущему ремонту помещений КТОС №9 в здании по адресу:**  
**г.Владимир, ул.Каманина, д.18**

№ 13

«13» ноября 2010 г.

**1. Муниципальный заказчик:**

- 1.1. **Наименование:** Муниципальное учреждение «Управление административными зданиями администрации г. Владимира»
- 1.2. **Место нахождения:** 600017 г.Владимир, ул.Кирова, д.20
- 1.3. **Почтовый адрес:** 600017 г.Владимир, ул.Кирова, д.20
- 1.4. **Адрес электронной почты:** [uaz@vladimir-city.ru](mailto:uaz@vladimir-city.ru)
- 1.5. **Контактный телефон:** (4922) 52-02-09, 52-02-11

**2. Источник финансирования:** бюджет города Владимира

**3. Наименование, характеристика и количество поставляемых товаров, наименование, характеристики и объем выполняемых работ, оказываемых услуг:** Выполнение работ по текущему ремонту помещений КТОС №9 в здании по адресу: г.Владимир, ул.Каманина, д.18. Объем работ в соответствии с дефектной ведомостью. Смета должна быть составлена ресурсным методом в текущем уровне цен по Владимирской области. Работы выполняются из материалов подрядчика. Сертификаты качества на используемые материалы и оборудование. Работы выполняются в соответствии со СНиП. Гарантия качества на выполненные работы 2 года. Стесненные условия выполнения работ в действующем здании. Генеральная уборка помещений по окончании работ с вывозом мусора.

**4. Место доставки поставляемых товаров, место выполнения работ, место оказания услуг:** г.Владимир, ул.Каманина, д.18.

**5. Сроки поставок товаров, выполнения работ, оказания услуг:**

14 (Четырнадцать) рабочих дней с момента подписания муниципального контракта.

**6. Срок и условия оплаты:** безналичный расчет в рублях, без аванса, оплата в течении 30 календарных дней с момента подписания актов выполненных работ (формы КС-2, КС-3).

**7. Сведения о включенных (не включенных) в цену товаров, работ, услуг расходах, в том числе расходах на перевозку, страхование, уплату таможенных пошлин, налогов, сборов и других обязательных платежей:** цена контракта указана с учетом расходов на уплату налогов, сборов и других обязательных платежей.

**8. Максимальная цена контракта, определяемая заказчиком, в результате изучения рынка необходимых товаров, работ, услуг:** 300 000,00 (Триста тысяч) рублей.

**9. Котировочная заявка должна быть доставлена по адресу:** г. Владимир, ул. Кирова, д.20 и получена муниципальным заказчиком в срок до 17:00 часов по московскому времени «23» ноября 2010г. Время работы в рабочие дни с 08:30 до 17:00 по московскому времени. В иное время контакты с представителями Заказчика не допускаются.

**10. Срок заключения муниципального контракта:** не ранее, чем через 7 дней и не позднее 20 дней со дня размещения на официальном сайте протокола рассмотрения и оценки котировочных заявок. Заказчик вправе отказаться от осуществления закупки товара (работ, услуг) до момента вскрытия конвертов с котировочными заявками без возмещения ущерба его участникам. Направление Заказчиком запроса котировок цен и предоставление любым лицом котировочной заявки не накладывает на указанные стороны никаких дополнительных обязательств.

**11. Приложение:** Дефектная ведомость

Эскиз ограждения пандуса  
Форма котировочной заявки  
Проект контракта

Заказчик: Директор МУ «Управление административными зданиями администрации г.Владимира»

Н.И. Дубенков

М.П.

Утверждаю:  
директор МУ «УАЗ»

Н.И. Дубенков

**Дефектная ведомость на текущий ремонт помещений КТОС № 9  
в здании по адресу: г. Владимир, ул. Каманина, д.18**

№ п/п	Наименование работ	Ед. изм.	Объем работ
1	Демонтаж плинтуса	п.м.	17,0
2	Снятие обоев	м2	42,5
3	Штукатурка кирпичной перегородки	м2	19,4
4	Штукатурка стен отдельными местами	м2	6,2
5	Подготовка стен под оклейку обоями и окраску (шпаклевка, грунтовка)	м2	55,7
6	Оклейка стен флизелиновыми обоями	м2	46,0
7	Окраска стен по подготовленной оштукатуренной поверхности	м2	9,7
8	Окраска по обоям стен акриловыми красками за 2раза	м2	46,0
9	Устройство подвесных потолков типа Амстронг	м2	19,8
10	Установка дверного блока шпонированного, размер дверного полотна 0,8 х2,0 м стоимость не менее 4000 руб.	к-т.	1
11	Установка наличника	п.м	5,0
12	Установка замка врезного стоимость не менее 700 руб.	шт.	1
13	Демонтаж деревянных оконных блоков размером до 2 кв.м. с подоконной доской	шт./м2	4/5,8
14	Установка оконных блоков из ПВХ профиля 2-х камерных, размером 1,0 х 1,45, верх 30 см - глухой, низ - с одной поворотной-откидной створкой (точный замер по месту)	к-т.	4
15	Установка подоконной доски шириной 50см	п.м.	4,2
16	Установка водоотлива из оцинкованной стали	п.м.	4,4
17	Обшивка оконных откосов сэндвич панелями с утеплителем	м2	7,0
18	Устройство покрытия пола из фанеры толщиной 10см	м2	19,8
19	Устройство покрытия пола из линолеума (полукоммерческий)	м2	19,8
20	Установка плинтуса ПВХ	п.м.	17,6
21	Установка светильника в подвесном потолке 4-х лампового	шт.	4
22	Установка розеток наружных с заземлением	шт.	4
23	Установка выключателей наружных 2-х клавишных	шт.	1
24	Провод по стенам ВВГ, сечением 2х2,5 в кабель-канале	п.м.	13
25	Провод по потолку в гофре с креплением скобами ВВГ сечением 2х2,5	п.м.	35
26	Провод по потолку в гофре с креплением скобами ВВГ сечением 2х1,5	п.м.	20
27	Пробивка кирпичных стен толщиной 40см (под проводку)	мест	2
28	Установка коробки распределительной	шт.	2
29	Грунтовка и масляная окраска труб отопления	м2	3,0
30	Изготовление металлического ограждения лестницы и пандуса из труб (ГОСТ 10704-85) д. 40мм - 75 п.м., из труб д. 20 мм - 55п.м. (в соответствии с эскизом)	т	по расчету
31	Грунтовка и окраска за 2 раза металлического ограждения, в том числе опорных столбов (эмаль молотковая, серая)	м2	26,8
32	Установка металлического ограждения	т	по расчету
33	Изготовление каркаса козырька из профильной трубы 40х20	п.м.	30
34	Окраска каркаса козырька	м2	3,6
35	Штробление кирпичной стены	п.м.	3,2
36	Устройство обрешетки козырька	м2	5,0
37	Устройство покрытия козырька из гофрированных металлических профилей	м2	5,0
38	Устройство примыканий козырька к стене из оцинкованной стали шириной 20 см	п.м.	3,2
39	Обшивка низа и боковых сторон козырька пвх панелями	м2	5,4
40	Устройство водостока козырька (желобок из оцинкованной стали)	п.м.	3,2

41	Выемка грунта под бетонную площадку	м3	0,62
42	Устройство песчаной подготовки толщиной 10 см	м3	0,31
43	Устройство бетонного покрытия площадки толщиной 10 см	м3	0,31
44	Установка вентиляционной решетки	шт.	1
45	Изготовление металлических распашных решеток на 4(четыре) окна размером 1,0x1,45м из прутков диаметром 16мм и ячейкой с размером 150x150 мм, обрамление проема уголком 35x35x4 мм, стальные анкеры на глубину 80 мм, диаметром 12 мм и длиной 120 мм — 4 шт. на окно	т	по расчету
46	Огрунтовка и окраска металлических решеток за 2 раза	м2	по расчету
47	Установка готовых металлических решеток	т	по расчету
48	Замок навесной на распашные решетки (защищенный)	шт.	4
49	Уборка и вывоз мусора	т	по расчету

Составила: инженер МУ «УАЗ»

Н.И. Кувыкина

Согласовано: гл. инженер

В.Ф. Леонтьев

Эскиз  
ограждения пандуса

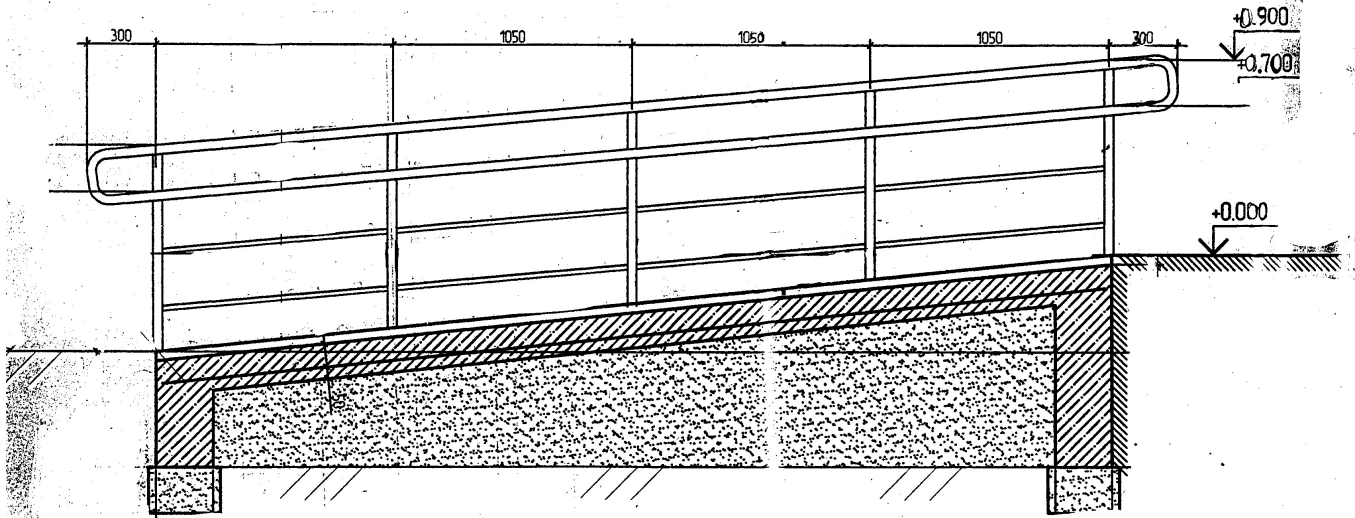

На бланке участника  
размещения заказа

Директору МУ «Управление  
административными зданиями  
администрации г.Владимира»  
Дубенкову Н.И.

### КОТИРОВОЧНАЯ ЗАЯВКА

Настоящей заявкой мы, \_\_\_\_\_

наименование (для юридического лица), Ф.И.О. (для физического лица), место нахождения  
(для юридического лица),

место жительства (для физического лица); банковские реквизиты, ИНН, эл.адрес, контактный телефон

готовы осуществить поставку товаров (выполнение работ, оказание услуг) в соответствии с условиями, изложенными в извещении о проведении запроса котировок от \_\_\_\_\_ № \_\_\_\_\_, а именно:

№ п/п	Наименование показателя	Требуемое значение

Место поставки товаров (выполнения работ, оказания услуг): \_\_\_\_\_

Сроки поставки товаров (выполнения работ, оказания услуг): \_\_\_\_\_

Цена контракта (указана с учетом расходов на уплату налогов, сборов и других обязательных платежей): \_\_\_\_\_

С условиями, порядком, сроком оплаты, указанных в извещении о проведении запроса котировок, согласны. Мы обязуемся в случае принятия настоящей Котировочной заявки и признания нас победителями заключить муниципальный контракт не ранее, чем через 7 (Семь) дней и не позднее 20 (Двадцати) дней с момента объявления нас победителями и осуществить поставку товара (выполнение работ, оказание услуг) по \_\_\_\_\_ в срок \_\_\_\_\_

Руководитель \_\_\_\_\_ (Ф.И.О.)  
М.П. \_\_\_\_\_ (подпись)

Гл. бухгалтер \_\_\_\_\_ (Ф.И.О.)  
\_\_\_\_\_ (подпись)

Приложения на \_\_\_\_\_ листах (предоставляются в добровольном порядке)

1. Заверенная копия свидетельства о государственной регистрации.
2. Заверенные копии учредительных документов.
3. Смета.

**МУНИЦИПАЛЬНЫЙ КОНТРАКТ № \_\_\_\_\_**  
**на выполнение работ для муниципальных нужд г. Владимира**

г. Владимир

« \_\_\_\_ » \_\_\_\_\_ 200\_\_ г.

Муниципальное учреждение «Управление административными зданиями администрации г.Владимира», именуемое в дальнейшем «Заказчик», от имени и в интересах города Владимира, в лице директора Дубенкова Николая Ивановича, действующего на основании Устава, с одной стороны, и

\_\_\_\_\_, именуемое в дальнейшем «Подрядчик», в лице \_\_\_\_\_, действующего на основании \_\_\_\_\_, с другой стороны, руководствуясь ст. ст. 762-768 ГК РФ, с соблюдением требований Федерального закона от 21.07.2005г. № 94-ФЗ «О размещении заказов на поставки товаров, выполнение работ, оказание услуг для государственных и муниципальных нужд», на основании результатов размещения заказа для муниципальных нужд города Владимира путем проведения \_\_\_\_\_ (конкурса, аукциона, запроса котировок и т.п.) № \_\_\_\_\_ от « \_\_\_\_ » \_\_\_\_\_ 200\_\_ г., заключили настоящий муниципальный Контракт (далее Контракт) о нижеследующем:

### 1. ПРЕДМЕТ КОНТРАКТА

1.1. Заказчик поручает, а Подрядчик принимает на себя обязательства по выполнению полного комплекса работ **по текущему ремонту помещений КТОС №9 в здании по адресу: г.Владимир, ул.Каманина, д.18** в соответствии с условиями настоящего Контракта.

1.2. Заказчик обязуется создать Подрядчику необходимые условия для выполнения работ по настоящему Контракту, принять их результат и уплатить обусловленную настоящим Контрактом цену.

1.3. Работы, не предусмотренные настоящим Контрактом, оформляются дополнительным соглашением.

### 2. ЦЕНА КОНТРАКТА

2.1. Цена настоящего Контракта составляет \_\_\_\_\_ ( \_\_\_\_\_ ) рублей, с учетом НДС который составляет \_\_\_\_% или \_\_\_\_\_ ( \_\_\_\_\_ ) рублей, и является твердой на весь период действия настоящего Контракта в соответствии с Протоколом согласования твердой договорной цены, который является неотъемлемой частью настоящего Контракта (Приложение № 1).

Цена Контракта определяется с учетом прогнозного уровня инфляции на период выполнения работ по настоящему Контракту.

2.2. Расчет по Контракту производится Заказчиком в течение 30 календарных дней с момента подписания актов выполненных работ (формы КС-2, КС-3).

### 3. СРОКИ ВЫПОЛНЕНИЯ РАБОТ

3.1. Начальный, конечный и промежуточный сроки выполнения работ по настоящему Контракту определяются в соответствии с календарным планом (Приложение № 2 к контракту).

3.2. Изменения в календарный план по настоящему Контракту могут вноситься в соответствии с порядком, установленным настоящим Контрактом.

### 4. ПОРЯДОК ТЕХНИЧЕСКОЙ СДАЧИ И ПРИЕМКИ РАБОТ

4.1. Предусмотренные настоящим Контрактом работы осуществляются в полном соответствии со строительными нормами и правилами приемки строительных объектов с приложением сертификатов на используемые материалы и оборудование, паспортов и ТУ.

4.2. Подрядчик обязан в письменной форме известить Заказчика о выполнении работ.

4.3. Заказчик обязан с участием Подрядчика провести приемку выполненных работ в течение 7 рабочих дней и подписать акт сдачи-приемки, а при обнаружении отступлений от

контракта, ухудшающих результаты работ, или иных недостатков в работе немедленно заявить об этом Подрядчику.

В случае мотивированного отказа Заказчика от приемки выполненных работ сторонами составляется двухсторонний акт с перечнем выявленных недостатков и сроков их устранения.

Выявленные недостатки устраняются Подрядчиком за свой счет.

## **5. ОБСТОЯТЕЛЬСТВА НЕПРЕОДОЛИМОЙ СИЛЫ**

5.1. Стороны освобождаются от ответственности за полное или частичное неисполнение своих обязательств по настоящему Контракту, в случае наступления форс-мажорных обстоятельств по настоящему Контракту, в случае наступления форс-мажорных обстоятельств. Форс-мажорные обстоятельства должны быть документально подтверждены.

5.2. При наступлении таких обстоятельств срок исполнения обязательств по настоящему Контракту отодвигается соразмерно времени действия данных обстоятельств, постольку эти обстоятельства значительно влияют на исполнение настоящего Контракта в срок.

5.3. Сторона, для которой надлежащее исполнение обязательств оказалось невозможным вследствие возникновения обстоятельств непреодолимой силы, обязана в течение 5 (пяти) календарных дней с даты возникновения таких обстоятельств уведомить в письменной форме другую Сторону об их возникновении, виде и возможной продолжительности действия.

5.4. Если данные обстоятельства будут длиться более двух календарных месяцев с даты соответствующего уведомления, каждая из Сторон вправе расторгнуть настоящий Контракт без требования возмещения убытков, понесенных в связи с наступлением таких обстоятельств.

## **6. ПРОЧИЕ УСЛОВИЯ**

6.1. Заказчик вправе во всякое время проверять ход и качество работы, выполняемой Подрядчиком, без вмешательства в его оперативно-хозяйственную деятельность.

6.2. Все изменения и дополнения по настоящему Контракту оформляются дополнительными соглашениями, подписанными Сторонами.

6.3. В случае изменения у какой – либо из Сторон юридического статуса, адреса, названия и банковских реквизитов она обязана в течение 3 (трех) рабочих дней со дня возникновения изменений известить другую Сторону.

6.4. При уменьшении бюджетных средств, выделенных для финансирования работ, Стороны должны согласовать новые сроки, а если необходимо, и другие условия выполнения работ.

## **7. ДОПОЛНИТЕЛЬНЫЕ УСЛОВИЯ**

7.1. Работа по настоящему контракту выполняется в соответствии с согласованной сторонами сметной документацией и дефектной ведомостью, являющимися неотъемлемой частью настоящего контракта. Расчет сметной стоимости должен быть выполнен ресурсным методом в текущем уровне цен по Владимирской области. Объем работ должен соответствовать дефектной ведомости.

7.2. Подрядчик принимает на себя обязательство по обеспечению выполняемых работ материальными ресурсами, необходимыми для выполнения работ в соответствии со сметой.

7.3. Строительные материалы должны иметь сертификаты, технические паспорта и другие документы, удостоверяющие их качество, в том числе по пожарным требованиям.

7.4. Подрядчик обязуется:

7.4.1. обеспечить качество выполненных работ в соответствии с действующими нормами и техническими условиями;

7.4.2. обеспечить в ходе производства работ выполнение необходимых противопожарных мероприятий и требований по охране труда, рациональному использованию территории, охране окружающей среды в части выполняемых им работ;

7.4.3. подрядчик обязуется обеспечить своевременное устранение недостатков, выявленных при приемке работ и в течение гарантийного срока эксплуатации объекта.

7.5. Гарантийный срок по качеству на выполненные работы устанавливается 24 (Двадцать четыре) месяца с момента сдачи работ.

## 8. ОТВЕТСТВЕННОСТЬ СТОРОН

8.1. Стороны несут ответственность за неисполнение либо за ненадлежащее исполнение обязательств по настоящему Контракту, в соответствии с гражданским, а также иным действующим гражданским законодательством Российской Федерации и условиями настоящего Контракта.

8.2. За нарушение установленного по Контракту конечного срока выполнения работ, Подрядчик уплачивает Заказчику пени в размере 0,1% цены работ за каждый день просрочки.

8.3. В случае просрочки исполнения Заказчиком обязательства, предусмотренного настоящим Контрактом Подрядчик вправе потребовать уплаты неустойки (штрафа, пеней). Неустойка (штраф, пеня) начисляется за каждый день просрочки исполнения обязательства, предусмотренного Контрактом, начиная со дня следующего после дня истечения установленного Контрактом срока исполнения обязательств. Размер такой неустойки (штрафа, пеней) устанавливается в размере одной трехсотой действующей на день уплаты неустойки (штрафа, пеней) ставки рефинансирования Центрального банка Российской Федерации.

8.4. Уплата неустойки (штрафа, пеней) не освобождает стороны от исполнения обязательств по Контракту.

8.5. Заказчик может до сдачи ему результата работ отказаться от исполнения Контракта, уплатив Подрядчику за фактически произведенные затраты, согласованные с Заказчиком, но не свыше цены, пропорциональной части работ, выполненных до получения извещения об отказе Заказчика от исполнения Контракта.

## 9. ПОРЯДОК РАЗРЕШЕНИЯ СПОРОВ

9.1. Все споры и разногласия между Сторонами, возникающие в период действия настоящего Контракта, разрешаются путем переговоров.

9.2. В случае не урегулирования споров и разногласий путем переговоров спор подлежит разрешению в Арбитражном суде.

9.3. Во всем остальном, что не предусмотрено настоящим Контрактом, Стороны руководствуются действующим законодательством Российской Федерации.

## 10. СРОК ДЕЙСТВИЯ КОНТРАКТА

10.1. Срок действия Контракта устанавливается с «\_\_» \_\_\_\_\_ 20\_\_ г. по «\_\_» \_\_\_\_\_ 20\_\_ г.

## 11. ЮРИДИЧЕСКИЕ АДРЕСА И БАНКОВСКИЕ РЕКВИЗИТЫ СТОРОН

**ЗАКАЗЧИК:** Муниципальное учреждение «Управление административными зданиями администрации г.Владимира», 600000, г. Владимир, ул. Горького, д. 36, тел. 52-02-10, 52-02-11

Email: [uaz@vladimir-city.ru](mailto:uaz@vladimir-city.ru)

ИНН 3328103041, КПП 332801001

р/с 40204810300000000040

л/с 03283004310 УФК по Владимирской области (ОФК 02, МУ УАЗ)

ГРКЦ ГУ Банка России по Владимирской обл. г. Владимир

БИК 041708001

**ПОДРЯДЧИК:** \_\_\_\_\_  
\_\_\_\_\_  
\_\_\_\_\_  
\_\_\_\_\_

Настоящий Контракт составлен в двух экземплярах, каждый экземпляр содержит \_\_\_\_\_ листов.

Неотъемлемой частью Контракта являются следующие приложения:

- сметная документация;
- дефектная ведомость;

- эскиз ограждения пандуса;
- протокол согласования твердой договорной цены (Приложение №1);
- календарный план выполнения работ (Приложение №2);
- протокол рассмотрения и оценки котировочных заявок № \_\_\_\_ от « \_\_\_\_ » \_\_\_\_\_ 20 \_\_\_\_ г.

**ЗАКАЗЧИК**

**ПОДРЯДЧИК**

\_\_\_\_\_ Н.И. Дубенков

\_\_\_\_\_ / \_\_\_\_\_ /

М.П.

М.П.

**ПРОТОКОЛ**  
**согласования твердой договорной цены**

№ п/п	Наименование работ	Сметная стоимость всех работ (руб.)
1.	Выполнение работ по текущему ремонту помещений КТОС №9 в здании по адресу: г.Владимир, ул.Каманина, д.18.	
	<b>Итого:</b>	

**ЗАКАЗЧИК**

*МУ «Управление административными  
зданиями администрации г. Владимира»*

\_\_\_\_\_ Н.И. Дубенков

М.П.

**ПОДРЯДЧИК**

\_\_\_\_\_

\_\_\_\_\_

\_\_\_\_\_ / \_\_\_\_\_ /

М.П.

**КАЛЕНДАРНЫЙ ПЛАН ВЫПОЛНЕНИЯ РАБОТ**

№ п/п этапа работ	Наименование видов работ	Сроки выполнения (начало-окончание)	Стоимость работ без НДС (руб.)	Стоимость работ с НДС (руб.)
1.	Выполнение работ по текущему ремонту помещений КТОС №9 в здании по адресу: г.Владимир, ул.Каманина, д.18.	с «__» _____ 2010г. по «__» _____ 2010г.		

**ЗАКАЗЧИК**

*МУ «Управление административными  
зданиями администрации г. Владимира»*

\_\_\_\_\_ Н.И. Дубенков

М.П.

**ПОДРЯДЧИК**

\_\_\_\_\_  
\_\_\_\_\_

\_\_\_\_\_ / \_\_\_\_\_ /

М.П.